



SUPER ČTYŘKOLKY ZA SUPER CENY

SHINERAY XY250STXE



SUPER-ČTYŘKOLKY
www.superctyrkolky.cz

XY250STXE Český návod k obsluze

EEC 

EEC type approval No: e4*2002/24*1417*00

Dovozce: Super-čtyřkolky s.r.o.
Stoliční 1206/5 Děčín
www.superctyrkolky.cz
přímý dovozce ATV

Xquad
www.xquad.cz

Čtěte tento návod k obsluze pozorně. Obsahuje informace pro bezpečný provoz.

Poslední aktualizace březen 2008

© SUPER-ČTYŘKOLKY s.r.o., Centrum čtyřkolek Terezín
kopírování a reprodukce bez souhlasu SUPER-ČTYŘKOLKY s.r.o. zakázána



Předmluva

Děkujeme Vám za zakoupení SHINERAY XY250 STXE. Tento návod obsahuje důležité bezpečnostní informace. Je zde také mnoho informací a návodů, které jsou potřebné pro bezpečné řízení vozidla. Jsou rovněž zahrnuty informace nezbytné pro bezpečný provoz a údržbu vozidla.

Důležité body pro bezpečnost při provozu ATV :

- Věnujte pozornost výstražným samolepkám na Vašem ATV.
Před uvedením vozidla do provozu si pozorně přečtěte tento návod a ujistěte se, že všem instrukcím rozumíte. Při provozu vozidla mějte všechny tyto rady a návody na mysli.
- Jezděte podle dopravních předpisů.
- Uchovejte tento návod v plastickém nepromokavém pouzdře a uchovávejte ho ve vyhrazeném prostoru vašeho ATV.
- Pokud se nebudete držet rad a návodů uvedených v tomto návodu, může to mít za následek vážná zranění.

Důležité upozornění rodičům a dospělým :

- Toto ATV není hračka
- Měli byste porozumět instrukcím a varováním v tomto návodu před tím, než usednete na Vaše ATV.
- Toto ATV by mělo být používáno pouze pod přímým dohledem dospělé osoby
- Nikdy nepřeceňujte své řídičské schopnosti.
- Pokud neznáte veškeré bezpečnostní předpisy, může být používání tohoto ATV nebezpečné. Vyhněte se přehnané rychlosti, dlážděným povrchům, ostrým zatáčekám manévřům a nepřehlednému terénu.
- Dospělí by měli nařídit plynový záběr na nižší rychlosti.
- Nikdy neříd'te toto atv při zhoršené viditelnosti.
- Toto ATV je možné řídit pouze s řídičským oprávněním skupiny B.

Důležité upozornění :

Před řízením tohoto vozidla si buďte jistí, že znáte dobře dopravní předpisy.
Než nastartujete Vaše ATV, přečtěte si pozorně tento návod. Obsahuje důležitá bezpečnostní opatření. Děti do 18 let nesmějí toto ATV používat..



Seznam :

Předmluva	strana 2
Důležité upozornění	strana 2
Bezpečnostní informace	strana 3
Technické informace	strana 5
Popis čtyřkolky	strana 6
Identifikace vozidla	strana 8
Ovládací funkce	strana 8
Kontrola vozidla před jízdou	strana 12
Výměna motorového oleje	strana 14
Vzduchový filtr	strana 15
Volnoběh, odpružení	strana 16
Baterie	strana 17
Pravidelná údržba a nastavení	strana 18
Čištění a skladování	strana 18
Elektrické schéma	strana 19
Technické specifikace	strana 20

Bezpečnostní informace

ATV není hračka a jeho používání může být nebezpečné. ATV se při jízdě chová jinak než auto či motorka. Pokud nedodržíte řádná opatření může se kolize či převrácení přihodit velmi rychle a to i při rutinních manévrech jako je zatáčení . Při jízdě přes kopce či přes překážky je nutná ještě větší opatrnost.

Nedodržení těchto opatření může mít za následek vážná zranění či dokonce smrt.

- čtete tento návod pozorně a dodržujte provozní návody tak, jak je popsáno.
- Nikdy nemanipulujte s ATV bez řádných instrukcí. Zúčastněte se kurzu jízdy na ATV. Začátečníci by měli začít s kurzem pod vedením kvalifikovaného instruktora.
- Děti do 18 let a osoby bez řidičského oprávnění nemohou toto ATV používat.
- Před nebo během používání tohoto ATV nekonzumujte alkohol či drogy
- Nikdy nejezděte na ATV, aniž by jste měli řádnou motocyklovou přilbu vhodnou pro tyto účely. Přilbu, která Vám dobře sedí. Měli byste rovněž mít řádnou ochranu očí, rukavice, chrániče, oblečení s dlouhými rukávy a dlouhé kalhoty.
- V neznámém terénu jezděte pomalu a buďte obzvlášť opatrní.. Vždy předpokládejte, že terénní podmínky se mohou okamžitě změnit.
- Při zatáčení dodržujte návody v tomto manuálu. Cvičte zatáčení při nižších rychlostech než budete zatáčet při vyšších. Nikdy nezatáčejte při vysokých rychlostech.
- Nikdy neřídte na extrémně nepřehledném, kluzkém či nestabilním povrchu dokud se nenaučíte a nenacvičíte řídit ATV na takových typech povrchu. Na těchto površích buďte vždy maximálně opatrní.
- Při provozu mějte vždy obě ruce na říditkách a obě nohy na nášlapech.



- Před řízením vždy ATV důkladně prohlédněte, jestli je v dobrém, provozuschopném stavu. Vždy dodržujte návody a postupy popsané v tomto návodu.
- Nepokoušejte se o skoky, smyky a jiné kaskadérské kousky.
- Nikdy nejezděte příliš rychle vzhledem k Vaším schopnostem, okolním podmínkám, a Vaším zkušenostem.
- Nikdy nepřekračujte povolené zatížení Vašeho ATV. Náklad by měl být rovnoměrně naložen a bezpečně upevněn. Při převozu nákladu či při jízdě se závěsným zařízením snižte rychlost a postupujte podle návodu v tomto manuálu.
- Nikdy neinstalujte na ATV nevhodné příslušenství.
- Nejezděte na tomto ATV na svazích, které jsou příliš strmé pro Vás, či Vaše schopnosti. Nejdříve trénujte na nižších a menších kopcích a teprve potom jeďte na Ty větší.
- Při jízdě do svahů postupujte podle instrukcí v tomto návodu. Před jízdou do svahu pečlivě prozkoumejte terén. Nikdy nejezděte na svahy s přehnaně kluzkým či sypkým terénem. Při jízdě do kopce/do svahu přeneste váhu dopředu. Nikdy prudce nepřidávejte plyn a nedělejte náhlé změny při řazení. Přes vrchol kopce nejezděte vysokou rychlostí.
- Vždy používejte pneumatiky stejného typu a rozměrů, jaké jsou uvedeny v tomto manuálu. Vždy udržujte tlak v pneumatikách podle instrukcí v tomto návodu.
- Nepokoušejte se jezdit přes velké překážky jako třeba velké skály, spadlé stromy. Při překonávání překážek dodržujte instrukce tohoto návodu.
- V případě, že vám ve svahu neočekávaně vypne motor či budete sjíždět pozadu zpět vždy se chovejte podle instrukcí popsanych v tomto návodu. Abyste zabránili tomu, že Vám při stoupání do svahu vypne motor, používejte správně zařezanou rychlost a jeďte stálou rychlostí. Pokud se Vám vypne motor a budete pozadu sjíždět ze svahu, postupujte podle speciálního postupu pro brždění, který je popsán v tomto návodu. Sestupte na straně kopce či stočte ATV do strany kopce a sestupte v případě, že je ATV namířeno čelem ke kopci. Obraťte ručně ATV a znovu nastupte. Postupujte dle instrukcí v tomto manuálu.
- při provádění smyků či při klouzání buďte vždy opatrní. Učte se smyky nejdříve při nižších rychlostech a na rovném a hladkém terénu. Na extrémně kluzkém povrchu, jako je led jezděte pomalu a buďte velmi opatrní, abyste snížili riziko, že se vám řízení smyku dostane mimo vaši kontrolu.
- Nikdy nejezděte s vozidlem do rychle tekoucí vody nebo do vody hlubší, než je uvedeno v tomto návodu. Mokrý brzdy a brzdové kotouče mohou snížit brzdný účinek. Poté, co opustíte vodu brzdy otestujte. Pokud to bude nezbytné několikrát brzdy zkušebně použijte, aby dotykové plochy dostatečně oschly.
- Při jízdě do a ze svahu, a při brždění se řiďte radami v tomto návodu. Vždy dopředu pečlivě prozkoumejte terén. Při jízdě z kopce přesouvejte váhu dozadu. Nikdy nejezděte z kopce rychle. Vyhněte se tomu, abyste sjížděli z kopce pod úhlem, při kterém by se Vaše ATV naklápělo ostře do strany. Kde je to možné, jezděte přímo dolů.



- Vyhněte se kopcům s nadměrně kluzkým či sypkým povrchem. Při stoupaní přesuňte váhu dopředu. Dokud jste nezvládli dokonale techniku otáčení, nepokoušejte se otáčet ve svahu. Pokud možno se vyhýbejte příkrým stranám kopců.
- Před tím, než se vydáte do neznámého terénu, vždy pečlivě dopředu prozkoumejte překážky v terénu.

Možné riziko : Nesprávné zacházení s benzínem
Co se může stát : Benzin se může vznítit a může dojít k popáleninám
Jak se vyhnout riziku : Když tankujete, vždy vypněte motor. Netankujte bezprostředně poté, co motor běžel a je dosud velmi horký. Při tankování nerozlijte benzin na výfukové potrubí. Při tankování nekuřte a netankujte v blízkosti jisker, otevřeného ohně či jiného zdroje vznícení jako např. světelných lamp, sušáků, vodních ohříváčů atd.
Při přepravě Vašeho ATV v jiném vozidle či na vleku se ujistěte, že je uloženo vždy na stojato, a že uzávěr benzínu je v poloze OFF. V opačném případě může benzin unikat z nádrže či z karburátoru.
Pokud spolknete nějaké množství benzínu, či se nadýcháte množství benzinových výparů, či se vám dostane benzin do očí, okamžitě vyhledejte lékařské ošetření. Pokud se benzin dostane na Vaši kůži, opláchněte ji vodou a mýdlem. Pokud rozlijete benzin na Vaše oblečení, okamžitě se převlékněte.

Možné riziko : Startování a puštění motor v uzavřeném prostředí.
Co se může stát : Výfukové plyny jsou zdraví nebezpečné a mohou přivodit stav bezvědomí či dokonce smrt.

Jak se vyhnout riziku : Vždy provozujte Vaše ATV v místech s dostatečnou ventilací.

Technické parametry

Model 250 STXE

Délka	1690 mm	objem nádrže	11.6 l
šířka	1100 mm	typ motoru	4 takt, jedno válec, vzduchem chlazený
výška	1130 mm	max. výkon	11.0 kW/6500ot/min
světlá výška	120 mm	max. točivý moment	15Nm/5500ot/min
Základna kol	1140 mm	otáčky při volnoběhu	1400ot/min +- 150ot/min
čistá hmotnost	195 kg	startování	Elektrické
úhel řídicí tyče	> 45 stupňů	Spojka	manuální
max. rychlost	> 70 km/h	svíčka	D8 RTC
rozměr pneu	21x7 R10, 19 x 9.5 R10	objem olejové vany	1,1 l
obsah válců	229,2 ml	olejová pumpa	Vnitřní - vnější rotorová
kompresní poměr	9.0 : 1	dynamo	rotor s permanentním magnetem
zapalování	C.D.I.	Mazání	maznice



Popis čtyřkolky

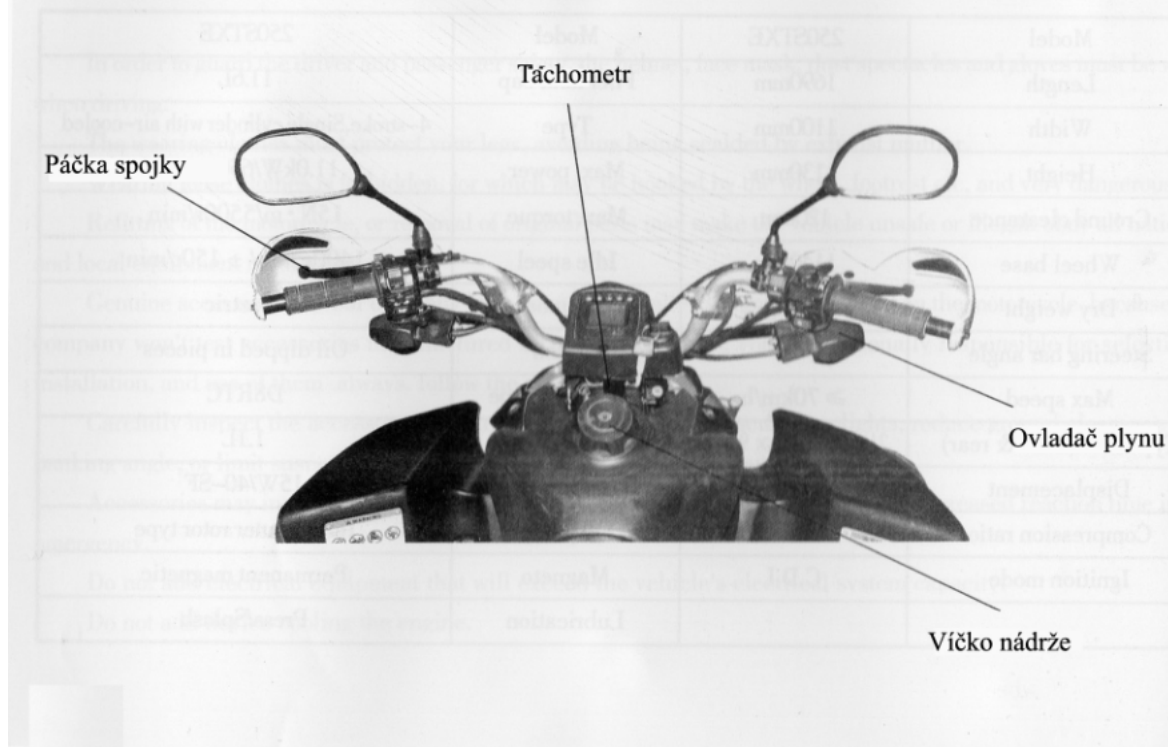

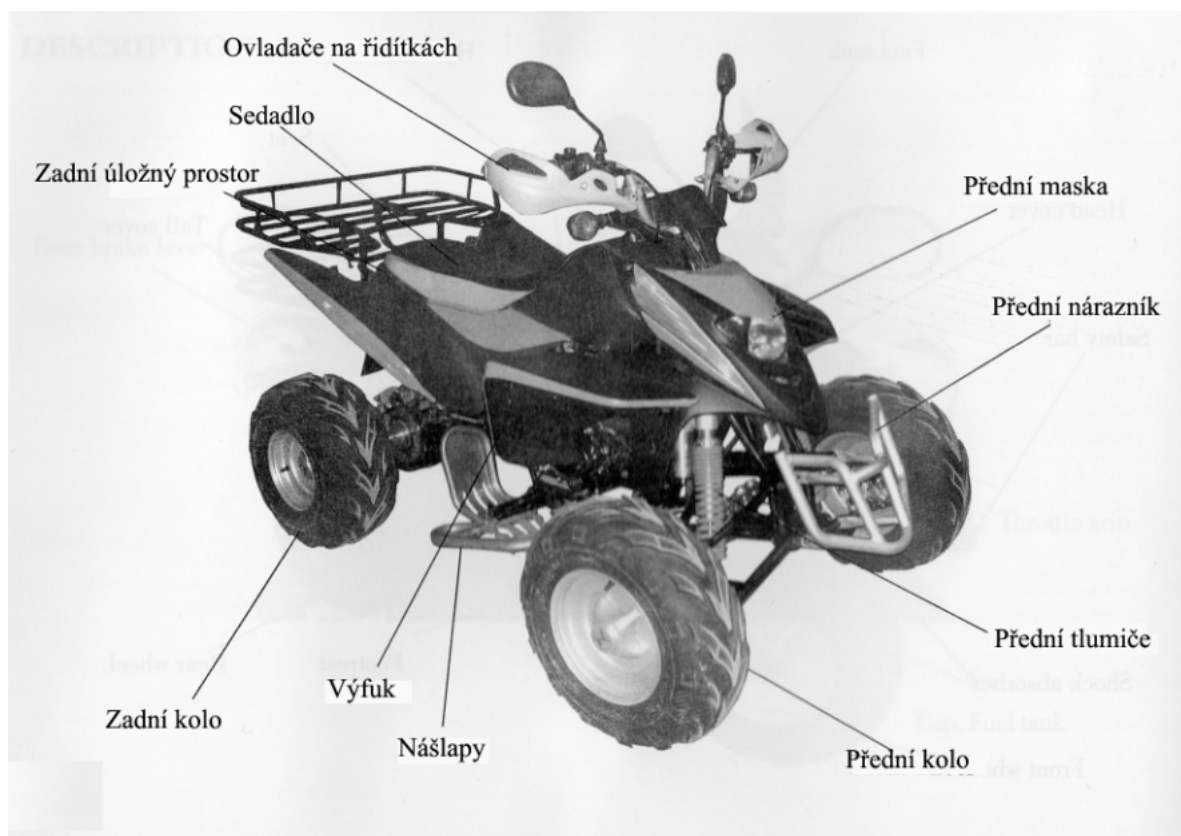

Etikety a Varování

Čtěte a porozumějte etiketám na Vašem ATV. Mohou obsahovat důležité informace při provozu Vašeho ATV. Z Vozidla žádné samolepky nestrhávejte.



Identifikace vozidla

Zaznamenejte si identifikační číslo vašeho ATV do kolonek na této straně:

Kolonka 1: Identifikační číslo :

Kolonka 2: Číslo motoru :



1. Vin je vyražen na přední části rámu
2. Homologační štítek je upevněn na přední, vertikální části rámu
3. Číslo motoru je vyraženo na levé spodní části motoru

Ulehčí to pomoc v případě závady či při objednávání náhradních dílů, či v případě, že Vaše ATV bude odcizeno.

Identifikační číslo je vyraženo v rámu. Toto identifikační číslo je dobré pro případnou identifikaci vašeho ATV.



Spínací skřínka se spínačem pro startovací klíč je umístěna na pravé spodní straně tachometru

Poloha klíčku: Klíček má 2 polohy :

ON : Po zasunutí klíčku a otočení ve směru hodinových ručiček : rozsvítí se poosvětlení dispeje. Motor může a světla mohou být spuštěny a budou fungovat. V této poloze nelze klíček vytáhnout, je zablokován

OFF : Poloha po zasunutí klíčku. Pokud je klíček v této poloze nebude fungovat motor ani světla. V této poloze lze klíček vytáhnout.



Uzávěr paliva

Uzávěr paliva je pod sedadlem na levé straně čtyřkolky. Uzávěr paliva má 3 polohy :

ON: Do karburátoru teče palivo z nádrže

OFF : Přívod paliva z nádrže do karburátoru je uzavřen

RES : Rezervní množství paliva v nádrži.

Před startem nastavte uzávěr do polohy ON. Pokud Vám dojde palivo, přepněte do polohy RES a co nejdříve natankujte a opět přepněte do polohy ON.

Po skončení používání čtyřkolky nastavte uzávěr do polohy OFF.

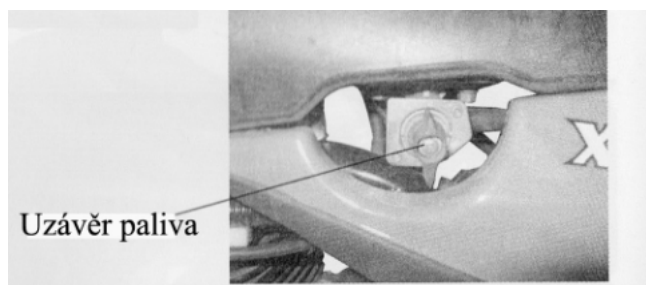

Palivo a palivová nádrž.

Poslední aktualizace březen 2008

© SUPER-ČTYŘKOLKY s.r.o., Centrum čtyřkolek Terezín

kopírování a reprodukce bez souhlasu **SUPER-ČTYŘKOLKY s.r.o** zakázána



Palivo hraje klíčovou roli pro množství emisí i bezproblémový chod a výkon motoru.
Vždy používejte bezolovnatý benzín Natural 95 nebo vyšší.
Kapacita nádrže je 11.6 litru

Varování :

- Benzín je vysoce hořlavá látka a za určitých okolností může dojít k jeho vznícení či explozi. Tankujte palivo v dobře větraných místnostech s uzávěrem paliva v poloze OFF.
- Při tankování nikdy nekuřte či netankujte v blízkosti ohně či jisker.
- Při tankování dbejte na to, abyste nerozlili benzín mimo nádrž. Rozlitý benzín může valorizovat a vznítit se. Pokud dojde k rozlití benzínu, důkladně místo vysušte a teprve potom nastartujte čtyřkolku.
- Zabraňte styku benzínu a pokožky.
- **DRŽTE MIMO DOSAH DĚTÍ**

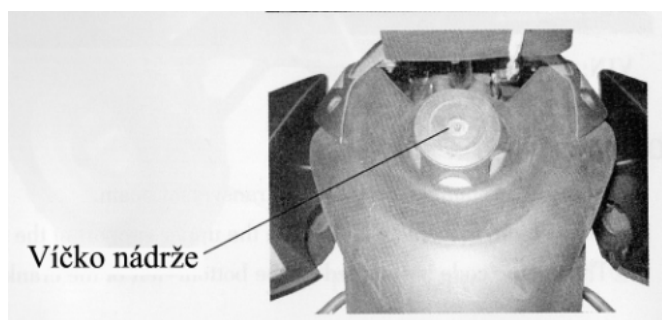

Ovladače na Levé rukojeti

Na levé rukojeti jsou ovladače :

- Spínač pro potkávací světla – dávání znamení
- Spínač blinkrů – pro vrácení zpět do klidové polohy je třeba spínač stisknout směrem od sebe
- Spínač zvukového varování – klaksonu
-

Ovladače na pravé rukojeti

Na pravé rukojeti jsou:

- Hlavní jistící spínač. V poloze uprostřed je možné čtyřkolku nastartovat a používat. Pokud spínačem otočíme po směru hodinových ručiček dojde k vypnutí motoru
- Spínač potkávacích a dálkových světel
- Spínač startéru. Pro nastartování čtyřkolky musí být zařazen neutrální, jinak čtyřkolka nepůjde nastartovat.





Omezovač rychlosti.

Na pravé rukojeti se rovněž nachází omezovač rychlosti :Povolte jistící matici a dotáhněte šroub. Poté opět zajistěte jistící maticí.

Varování : Pro začínající jezdce je vhodné nastavit tímto způsobem nižší maximální rychlost z důvodu možných nehod v začátcích a způsobení zranění či škody na Vaší čtyřkolce.

Motorový olej

Motorový olej a jeho kvalita je mimořádně důležitý faktor v životnosti a dobrém fungování motoru.

Doporučený motorový olej : 10W-40. Dovozce – Super-Čtyřkolky s.r.o. používá a doporučuje motorový olej CASTROL POWER 1 4T, speciálně určený pro čtyřtaktní motory.

Výrobce dodává čtyřkolku s olejem 15w-40, jehož použití je omezeno teplotami od -10 C do + 40 C.

Výrobce doporučuje používat olej v závislosti na venkovní teplotě, viz str. 11 Anglického manuálu.

Olej CASTROL POWER 1 4T je vhodný pro všechny klimatické podmínky v České Republice.

Před výměnou oleje pokud možno co nejvíce vysušte olejovou vanu čtyřkolky a vyčistěte karosínem. Potom teprve naplňte vanu novým olejem.

Varování : Nedostatečné množství motorového může způsobit vážné poškození motoru.

Pneumatiky

Optimální tlak pneumatikách je důležitý pro správnou stabilitu čtyřkolky, její dobré jízdní vlastnosti a dlouhou životnost pneumatik.

Tlak v pneumatikách pravidelně kontrolujte a doplňujte.

Optimální tlak v pneumatikách by měl být vpředu i vzadu 100 – 110 kPa

Rozměry pneumatik : Přední : 21x7 – R10 ,zadní 21 x 9,5 – R10



Poznámka : Tlak v pneumatikách by měl být zkontrolován před jízdou, kdy jsou pneumatiky studené. Před jízdou rovněž zkontrolujte stav pneumatik : trhliny, možné zapíchnuté hřebíky či jiné ostré předměty.

S poškozenými pneumatikami nikdy nevyjíždějte.

Zkontrolujte ALU rámy kol. Pokud zjistíte deformace, obraťte se na autorizovaný servis .

Varování :

- Nepokoušejte se záplatovat poškozenou pneumatiku. Může to mít vliv na stabilitu a ovládání čtyřkolky
- Nesprávný tlak může způsobit nadměrné opotřebování pneumatik a vést k úrazu.
- Pokud je tlak nižší než požadovaná hodnota, může dojít ke smykům či dokonce v vyvlečení pneumatiky z rámu kola a tím k vážné nehodě.
- Jízda s nadměrně opotřebovanými pneumatikami je nebezpečná, protože e prodlužuje brzdná dráha a ovladatelnost čtyřkolky
- Použití jiných rozměrů pneumatik než je uvedeno v tomto návodu může vést ke zhoršení ovladatelnosti čtyřkolky

Minimální hloubka vzorku u předních i zadních pneu je : 2 mm

Pokud hloubka vzorku dosáhne této hranice, je třeba vyměnit pneumatiky.

Návod pro používání

Kontrola před jízdou

Varování : Pokud řádně nekontrolujete před jízdou stav čtyřkolky, může dojít k vážným zraněním či poškození stroje.

Zkontrolujte stav čtyřkolky vždy před každou jízdou.

Tyto úkony zaberou jen zlomek času ve srovnání s možnými následky při jejich nedodržení.

Překontrolujte :

1. Hladinu oleje. Pokud je nízká, olej doplňte. Zkontrolujte, zda olej neuniká
2. Zkontrolujte množství paliva, popřípadě doplňte. Zkontrolujte zda palivo odněkud neuniká.
3. Zkontrolujte správnou funkčnost brzd a popřípadě nastavte záběr.
4. Zkontrolujte tlak v pneumatikách
5. Zkontrolujte správnou funkčnost plynového ovladače- rychlopalbu. Zkontrolujte zda správně zabírá a vždy se vrací. Zkontrolujte záběr plynu. Pokud je nedostatečný namažte plynové lanko spoje na něm.
6. Zkontrolujte těsné dotažení všech šroubů a matek
7. Zkontrolujte řízení – zda správně a hladce zabírá.

Pokud se setkáte s problémem s nímž si nevíte rady, kontaktujte autorizovaný servis.



Nastartování čtyřkolky

Postupujte vždy podle následujících pravidel :

Varování : Nikdy se nepokoušejte startovat v uzavřené místnosti. Výfukové splodiny obsahují jedovatý oxid uhelnatý (CO), jehož vdechování může vézt ke ztrátě vědomí či ke smrti.

Postup při startování

1. Postavte čtyřkolku na rovnou plochu a zmáčkněte páčku ruční brzdy na pravé rukojeti
2. Vložte startovací klíč do startovací skřínky a otočte jím po směru hodinových ručiček
3. Nastavte hlavní jističí spínač do polohy ON – uprostřed.
4. Stiskněte spínač startéru – na pravé rukojeti – a mírně otáčejte plynem směrem k sobě.
5. Jakmile motor naskočí , pusťte spínač startéru.

Poznámka : Nepoužívejte startér déle než 5 vteřin v kuse. Před novým stiskem startéru a pokusem o nastartování vyčkejte zhruba 10 vteřin.

Při startování se studeným motorem zapněte sytič – páčka na levé rukojeti . Sytič je zapnutý při posunu páčku směrem od tachometru. Po zahřátí motoru vraťte sytič do původní polohy – směrem k motoru, jinak dojde k přesycení karburátoru a motor nebude běžet správně.

Varování : Ovladačem plynu na rukojeti otáčejte opatrně tak, aby čtyřkolka nevyrazila prudce dopředu a nestala se neovladatelnou.

Zajetí motoru

Správným zajetím motoru v prvních 2 týdnech provozu výrazně zvýšíte spolehlivost a životnost Vašeho stroje. Během této doby a prvních 100 kilometrů nejezděte na plný plyn a s velkou zátěží. Pravidelně měňte rychlost a čtyřkolky zatěžujte postupně.

Poznámka : Po zajetí motoru a ujetí 300 km proveďte řádnou údržbu a kontrolu podle rozpisu v servisní knížce a dostavte se na garanční prohlídku v autorizovaném servisu.

Řízení

1. Po zahřátí motoru můžete začít řídit.
2. Ujistěte se, že nemáte zapnutou parkovací brzdu – na pravé rukojeti

Varování :

1. Vždy řiďte s oběma rukama na řídicích
2. Plyn přidávejte postupně
3. Pro snížení rychlosti a při brzdění uberte plyn

Parkování

1. Uberte plyn a zabrzděte dokud čtyřkolka nezastaví
2. Otočte startovacím klíčkem do polohy OFF a vyjměte klíček.
3. Zajistěte čtyřkolku parkovací brzdou na levé rukojeti.

Výměna motorového oleje

Poslední aktualizace březen 2008

© SUPER-ČTYŘKOLKY s.r.o., Centrum čtyřkolek Terezín
kopírování a reprodukce bez souhlasu **SUPER-ČTYŘKOLKY s.r.o** zakázána



Kontrola množství oleje

Kontrolujte množství oleje před každou jízdou.

Hladina oleje musí být vždy mezi horní a dolní ruskou na olejové měrce

Nastartujte motor a nechte ho chvíli běžet.

Zastavte motor a umístěte čtyřkolku na rovnou plochu

Po několika minutách vyšroubujte měрку oleje, otřete ji a opět ji zasuněte ANIŽ BYSTE JI ŠROUBOVALI. Opět měрку vytáhněte a zkontrolujte hladinu oleje. Hladina oleje musí být vždy mezi horní a dolní ruskou na olejové měrce.

Výměna oleje

Kvalita olej a a jeho pravidelná výměna je klíčovým faktorem pro životnost motoru. Vyměňujte olej podle rozpisů v servisní knížce dovozce www.superctyrkolky.cz

1. Vypusťte olej z olejové vany
2. Vysušte vnitřek vany karotenem
3. Doplněte olej -, zhruba 1.1. l

Varování :

Startování motoru s nedostatečným množstvím oleje může vést k vážnému poškození motoru. Pokud jezdíte v extrémně prašném prostředí měla by být výměna prováděna častěji než uvádějí rozpisy v servisní knížce.

S použitým olejem zacházejte podle předpisů o ochraně životního prostředí. V uzavřené nádobě ho zavezte na nejbližší místo likvidace odpadů či sběrné místo. Nevhazujte či nevylévejte vyjetý olej.

Svíčka

Doporučený typ svíčky : CTHSA NGK

Kontrola a výměna svíčky

1. Odpojte hlavici kabelu od svíčky
2. Očistěte okolí a povrch svíčky i hlavice od všech nečistot. Vyšroubujte svíčku klíčem dodávaným v nářadí se čtyřkolkou.
3. Zkontrolujte elektrody a střední porcelánové tělo svíčky zda na nich nejsou usazeniny a nečistota či koroze. Pokud je znečištění velké, vyměňte svíčku. K očištění svíčky můžete použít speciální chemické prostředky a kovový kartáč.
4. Zkontrolujte mezeru mezi elektrodami. Mezera by měla být 0,6 – 0,7 mm. Pokud to bude zapotřebí přihněte vnější elektrodu
5. Zašroubujte svíčku zpět , spolu s podložkou a dotáhněte klíčem.
6. Nasuňte zpět hlavici kabelu na svíčku

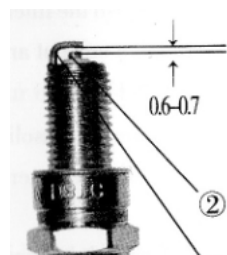

březen 2008

OLKY s.r.o., Centrum čtyřkolek Terezín
ce bez souhlasu SUPER-ČTYŘKOLKY s.r.o zakázán a



- 1 Vnější elektroda
- 2 Vnitřní elektroda

Vzduchový filtr

Vzduchový filtr by měl být čištěn po každých 30 dnech provozu. Při jízdě v extrémně prašném a vlhkém prostředí ke třeba filtr čistit častěji.

1. Vyjměte vzduchový filtr z rámu
2. Rozeberte ho a vyjměte samostatnou filtrovací hmotu
3. Vyčistěte filtr v čistém nehořlavém čistícím prostředku a řádně ho potom vysušte

Varování : Pro čištění nikdy nepoužívejte benzin či jiné snadno vznětlivé látky. Může to vést ke vznícení

4. Nechte filtrovací hmotu nasáknout motorovým olejem o specifikaci 10W-40 QE a potom zbytkový olej opět vyždímejte.
5. Vyčistěte vnitřní i vnější prostor krabice ve které je filtr uložen.
6. Nainstalujte filtr zpět v opačném pořadí, než když jste ho vyndávali

Varování : Je zakázáno startovat motor bez řádné instalace vzduchového filtru. Může to způsobit vážné poškození či výrazně rychlejší opotřebení pístu či pístního válce.

Ujistěte se, že jádro filtru je spojené a nepřerušené mezerou.

Zabraňte vniku vody k jádru vzduchového filtru

Pravidelně kontrolujte stav vzduchové přívodní hadice od filtru ke karburátoru zda neobsahuje trhliny. Pokud ano, hadici vyměňte.

Ovládání plynu

1. Ujistěte se, že ovladač plynu na rukojeti funguje hladce ve všech polohách
2. Změňte záběr spojkové páčky. Záběr by měl být 15-20 mm
3. Pro nastavení záběru povolte jistící matku a šroubováním nastavte správný záběr. Potom zajistěte vše opět utažením jistící matky.

Volnoběh

Poslední aktualizace březen 2008

© SUPER-ČTYŘKOLKY s.r.o., Centrum čtyřkolek Terezín
kopírování a reprodukce bez souhlasu **SUPER-ČTYŘKOLKY s.r.o** zakázána



Pro nastavení volnoběhu musí být motor zahřátý na provozní teplotu

Poznámka : pokud je závada na motoru či karburátoru, nesnažte se ji vyrovnat nastavováním volnoběhu. Pro opravy karburátoru vyhledejte odborného prodejce.

1. Zahřejte motor na provozní teplotu
2. Nastavte otáčky pomocí šroubu, který se nachází na pravé straně karburátoru pod pravými plasty. Ke šroubu je dobrý přístup z pravé strany z boku pomocí šroubováku
3. Otáčení šroubem ve směru hodinových ručiček zvýší počet otáček, otáčení proti směru sníží. Otáčky by měly být 700-1000 otáček za minutu
4. Pro kontrolu motor vypněte a znovu nastartujte.

Varování : Karburátor je velmi přesné zařízení, proto ho nedemontujte bez potřebných znalostí.

Jehla karburátoru by měla být pravidelně kontrolována autorizovaným servisem, aby se zjistilo zda není poškozena či neobsahuje nečistoty a usazeniny..

Přední odpružení

1. Vyzkoušejte přední odpružení tím, že zatáhnete pření brzdu a zhoupnete se energicky dopředu a dozadu.

Odpružení by mělo být hladké a tlumiče by neměly vibrovat

3. Zkontrolujte přední tlumiče, jestli z nich neuniká kapalina a zda nejsou deformované.
4. Důkladně vyzkoušejte pevnost předních čepů a dotažení všech spojů.

Pokud zjistíte závadu na předních ramenou, vyměňte je či kontaktujte autorizovaný servis.

Přední kotoučová brzda

Vzdálenost pohybu brzdové páčky od klidového stavu po moment, kdy brzda začne poprvé brzdit se nazývá záběr.

Záběr páčky by měl být 10-20 mm, měřeno od vnějšího konce brzdové páčky.

1. Záběr páčky seřídíte seřizovacím šroubem u brzdového lanka a brzdové páčky
2. Vyzkoušejte brzdu několikrát a ujistěte se, že při zcela uvolněném stisku páčky nejsou brzdy v záběru, a že kolo bez odporu rotuje.

Po nastavení správného záběru se ujistěte, že zářez na štelovacím šroubu je správně usazen na brzdovém čepu.

Pokud nastavení stále není dostatečné, kontaktujte autorizovaný servis.

Nastavení zadní brzdy

Poslední aktualizace březen 2008

© SUPER-ČTYŘKOLKY s.r.o., Centrum čtyřkolek Terezín
kopírování a reprodukce bez souhlasu SUPER-ČTYŘKOLKY s.r.o. zakázána



Při kontrole zadní brzdy nesmí běžet motor a čtyřkolka musí být zajištěna.

1. Pedál zadní brzdy má záběr asi 15-20 mm.

Baterie

Obsah baterie – elektrolyt je jedovatý proto při likvidaci baterie s ní zacházejte jako s jedovatým odpadem.

Zkontrolujte hladinu elektrolytu v baterii. Při pohledu proti světlu by její hladina měla být mezi ryskami. Pokud je hladina nižší, dolijte destilovanou vodu.

Varování :

Pokud nebude čtyřkolka po delší čas v provozu, vyjměte ji, plně nabijte a uskladněte na suchém místě.

Pokud bude nezbytné ponechat baterii ve čtyřkolce, odpojte negativní – kabel (černý) a potom i + červený. Zabraňte tomu, aby se kabely spojily , či se dotkly kostry. Mohlo by to vézt ke zkratu.

Varování : Při nabíjení se z baterie uvolňuje vodík. Proto v okolí baterie nekuřte , nerozdělávejte oheň a nemějte předměty, které jiskří. Pokud nabíjíte v uzavřeném prostředí, zajistěte dobré odvětrávání.

Baterie obsahuje kyselinu sírovou. Kontakt s pokožkou může vyvolat popáleniny. Dbejte na to, aby se kyselina nedostala do očí. Mějte na sobě vždy ochranné oblečení a ochranný kryt obličeje.

Pokud se elektrolyt dostane do styku s pokožkou, opláchněte ji vodou a umyjte mýdlem.

Pokud se elektrolyt dostane do očí, vyplachujte oči čistou tekoucí vodou alespoň 15 minut a vyhledejte lékaře.

Elektrolyt je jedovatý. Pokud dojde k jeho požití, pijte velké množství vody nebo mléka a jezte mléčné výrobky či s rostlinným olejem a nápoje s obsahem magnesia. Okamžitě vyhledejte lékaře.

DRŽTE BATERII Z DOSAHU DĚTÍ

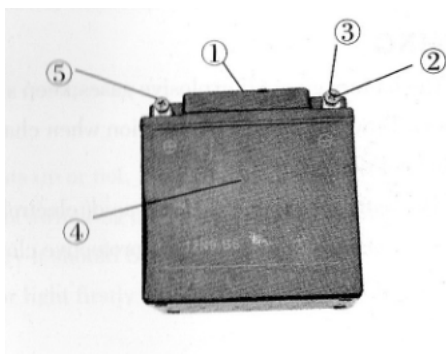

1. Kryt baterie
2. Šroub k upevnění kontaktu
3. Minusový pól
4. Tělo baterie
5. Ochrana
6. Kladný pól

Varování :

Poslední aktualizace březen 2008

© SUPER-ČTYŘKOLKY s.r.o., Centrum čtyřkolek Terezín
kopírování a reprodukce bez souhlasu **SUPER-ČTYŘKOLKY s.r.o** zakázána



Po umytí čtyřkolky může být účinnost brzd dočasně snížena. Očekávejte proto delší brzdovou dráhu.

Před jízdou brzdy důkladně otestujte. Pro jejich 100% účinnost bude možná nutné brzdy několikrát důkladně použít.

Pojistky

Pojistky zabráňují zničení citlivých elektrických zařízení Vaší čtyřkolky při možném zkratu. Pokud pojistka opakovaně shoří, znamená to závadu v elektroinstalaci Vaší čtyřkolky. Nahraďte pojistku až po odstranění problému.

V žádném případě nenahrazujte pojistku kovovým drátem.

Uskladnění čtyřkolky

Před dlouhodobým uložením čtyřkolky je třeba provést některá opatření, aby čtyřkolka zůstala dlouhodobě ve výborném stavu. Před uložením proveďte potřebnou údržbu.

1. Omyjte a očistěte čtyřkolku a navoskujte plastové povrchy
2. Vyprázdněte palivo z nádrže a karburátoru a vystříkejte vnitřek speciálním konzervantem.

Varování : Benzín je vysoce hořlavá látka, která může explodovat. Provádějte tyto operace v dobře větrané místnosti s vypnutým motorem. V okolí nekuřte. Nerozdělávejte oheň a nemějte v okolí předměty, které jiskří.

3. Vyšroubujte svíčku a nalijte do válce a závitů svíčky malé množství motorového oleje. Vypněte zapalování a pohybem kol se zařazenou rychlostí docílíte rozprostření oleje po celém vnitřku válce. Potom opět našroubujte svíčku.

Namažte konzervantem všechny kabely.

3. Zajistěte koncový otvor výfuku plastovým obalem, který zabrání vnikání vlhkosti dovnitř.
4. Zakryjte čtyřkolku. Nepoužívejte přitom plastové folie. Uložte čtyřkolku na suchém místě bez vysoké vlhkosti. Neskladujte čtyřkolku na přímém slunečním světle.

Opatření po dlouhodobém uložení

1. Nabijte a instalujte baterii
2. Odstraňte konzervant z nádrže a nalijte nový benzín
3. Vykonejte prohlídku před použitím a vyzkoušejte čtyřkolku a všechny její funkce na bezpečném místě.



ELEKTRICKÉ SCHÉMA

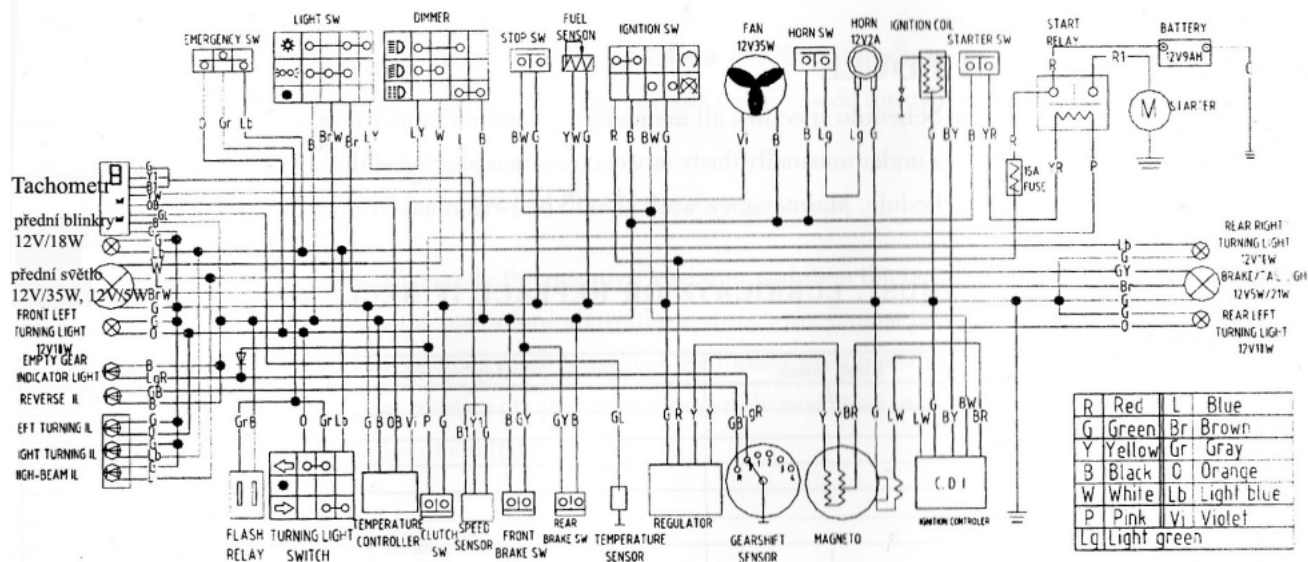

Technické specifikace :

Rozměry :

Celková délka	1690 mm
Celková šířka	1100 mm
Celková výška	1130 mm
Výška sedadla	840 mm
Základna kol	1140 mm
Minimální výška nad zemí	120 mm
Hmotnost	195 Kg
Motor	vzduchem chlazený, 4 takt, 5 rychlostí
Počet válců	1
Obsah motoru	229,2 cm ³
Kompresní poměr :	9.0:1
Startování	Elektrické CDI
Počet pasažérů	2
Obsah motorového oleje	1.1 l
Obsah nádrže	11,4 l
Převod :	řetěz
Brzdy	kotoučové, 1 zadní 2 přední
Parkovací brzda	mechanické jištění
Přední pneu/PSI:	21x7-10
Zadní pneu/PSI	20.5x10-10
Maximální zatížení	180 Kg
Baterie	12V, 9A

Dovozce : **SUPER-ČTYŘKOLKY s.r.o.**

Přímý dovozce ATV
Centrum čtyřkolek Terezín
www.superctyrkolky.cz



Poslední aktualizace březen 2008

© SUPER-ČTYŘKOLKY s.r.o., Centrum čtyřkolek Terezín
kopírování a reprodukce bez souhlasu **SUPER-ČTYŘKOLKY s.r.o** zakázána

